

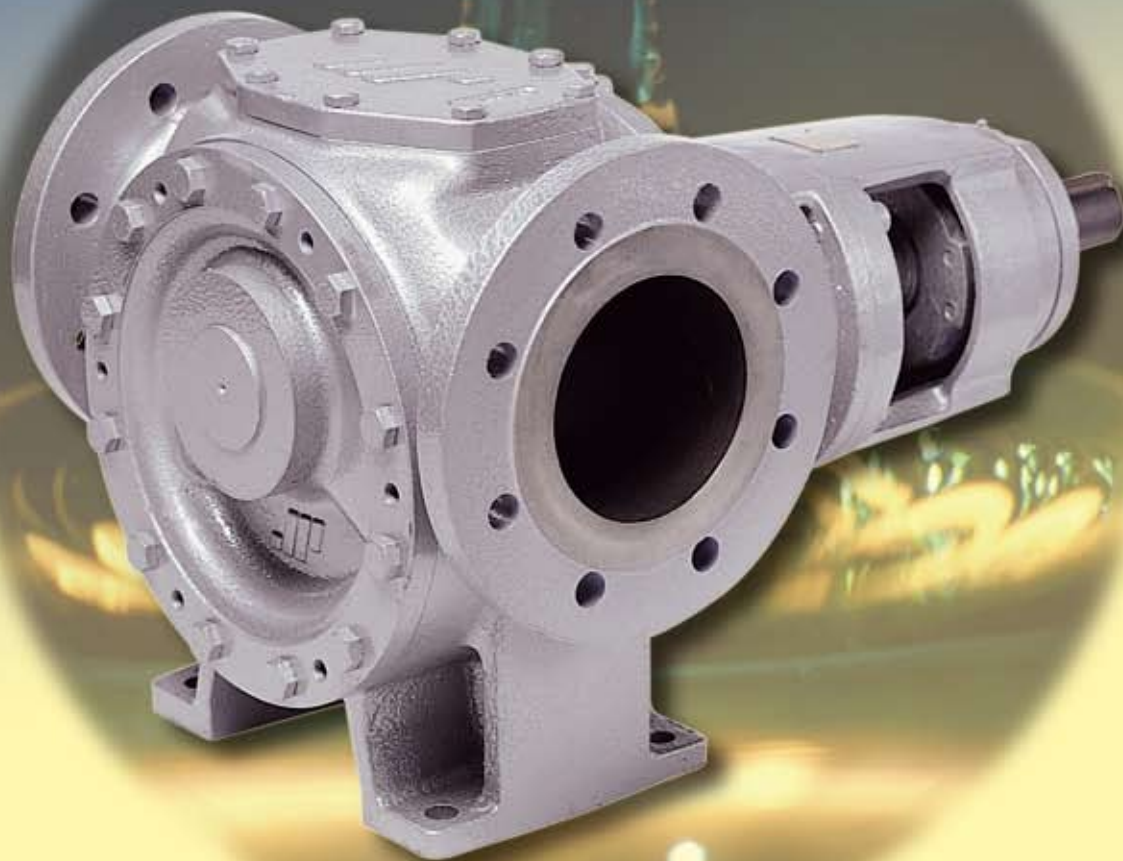

Шестеренчатые насосы



tapflo®



Tapflo в Украине

Представительством Tapflo в Украине является ООО "Тапфло", которое было зарегистрировано в 2003 году в г. Киеве. На рынке Украины мы предлагаем высококачественные, надежные пневматические насосы собственного производства, а также насосы других конструкций от ведущих европейских производителей. ООО "Тапфло" является официальным представителем компании Johnson Pump AB на Украине. Мы также обеспечиваем послепродажную поддержку, гарантийное и пост-гарантийное обслуживание. На сегодняшний день главный офис, склад и сервисный центр находятся в живописном месте в 5-ти минутах езды от г. Киева и 3-х минутах езды от аэропорта "Борисполь". А наши технические специалисты находятся в разных регионах Украины - в Днепропетровске, Донецке, Львове, Николаеве, Харькове и Хмельницком.



Сертификаты ISO 9001

Все процессы производства Tapflo сертифицированы по ISO 9001/2001. Наши насосы соответствуют промышленным требованиям Евросоюза и имеют маркировку CE. Мы также производим насосы во взрывобезопасном исполнении, которые удовлетворяют требованиям директивы ATEX, и в гигиеническом исполнении, которые имеют сертификаты FDA A3 тип EHEDG.

История Tapflo

Компания Tapflo зарегистрирована в 1985 году в Швеции, г. Кунгальв. Наши представительства успешно работают в следующих странах: Болгария,

Область применения и использования шестеренчатых насосов

Шестеренчатые насосы с внутренним зацеплением применяются во всех отраслях промышленности. Они отлично зарекомендовали себя как для перекачки низковязких жидкостей, так и высоковязких, от шоколада до топлива и масла. Шестеренчатые насосы имеют прочную конструкцию для обеспечения долгого срока эксплуатации.

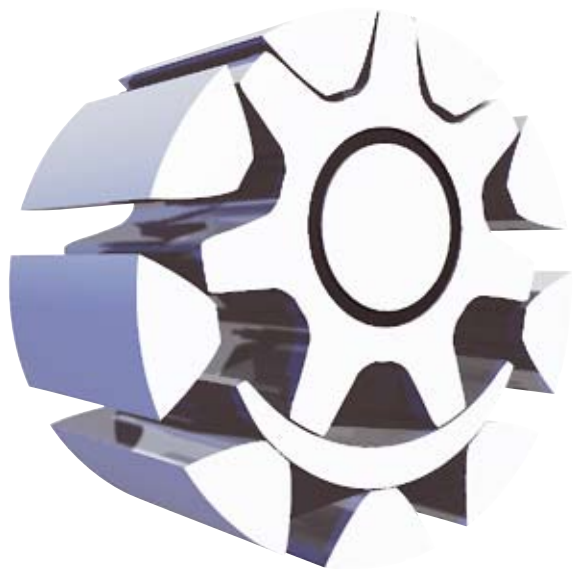

Наиболее важные особенности насосов:

- ▶ Равномерный поток
- ▶ Простое обслуживание
- ▶ Высокая производительность
- ▶ Перекачивание разнородных жидкостей
- ▶ Прочная конструкция
- ▶ Простой уход
- ▶ Простая конструкция (два движущихся элемента)
- ▶ Перекачивание жидкостей различной вязкости
- ▶ Стандарт API 676

Шестеренчатые насосы с внутренним зацеплением, благодаря своей конструкции, дают равномерный поток, высокую эффективность и возможность перекачивать низко- и высоковязкие жидкости. Компания Тапфло предлагает шестеренчатые насосы, конструкция которых

постоянно улучшается уже более 50 лет. Мы предлагаем высококачественный материал, необходимый в современных процессах производства. Вместе с опытом наших менеджеров мы гарантируем решение любого потребительского запроса.

Принцип действия шестеренчатых насосов

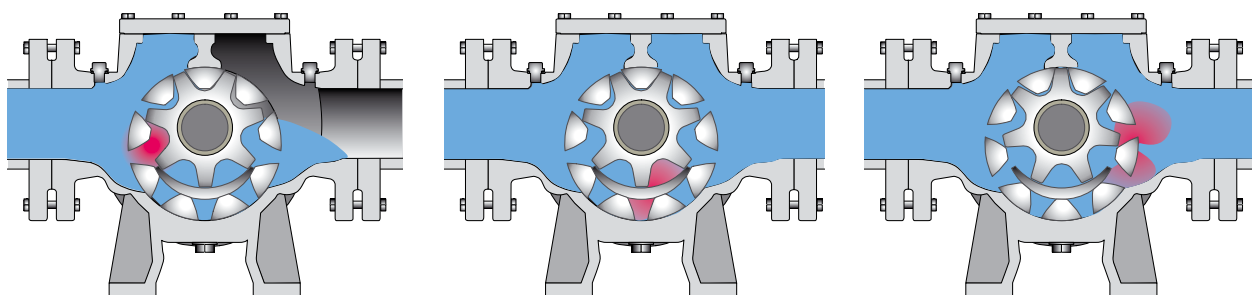

Ведущая и ведомая шестерни взаимно зацеплены. Благодаря этому образуется пространство. Результатом является появление всасывающего давления, благодаря которому жидкость попадает в пространство между шестернями. В этом пространстве жидкость перемещается от всасывающей стороны к нагнетательной. Специальный элемент разделяет пространство и не дает жидкости возвращаться к всасывающей стороне. Жидкость дальше перемещается к нагнетательной стороне.

TopGear представляют собой прочный дизайн с маленькими или большими зазорами (клиренсами), уникальной шестерней и такими опциями как обогрев (в том числе и электрообогрев) и встроенные предохранительные клапаны. Насосы могут перекачивать

взрывчатые, токсичные и чрезвычайно вязкие жидкости. Вместе с клиентом мы подбираем правильный материал корпуса насоса, уплотнения и других компонентов для того, чтобы помочь достичь оптимально долгий срок эксплуатации насоса при различных приложениях.



Химическая промышленность

Разнородные продукты, присутствующие в химической промышленности, требуют различные способы транспортировки и дозирования жидкостей. Шестеренчатые насосы идеально справляются при перекачке вязких жидкостей. Их можно использовать для перекачки и подачи кислоты ABS и NaCl, а также алкоголя с добавками серы. Перекачивание клея и канифоли в производстве плит из деревянной стружки - в этих процессах дозировка канифоли и отвердителя реализуется при помощи шестеренчатых насосов. Эти насосы служат для циркуляции, дозирования и подачи изоцианов и полиолов, которые входят в состав полиуретановых пен и силиконов. Также шестеренчатые насосы применяются для транспортировки щелочей, синтетических жидкостей, жидкого стекла или хозяйственных товаров - мыла, шампуня, эмульсий, кремов.

Лакокрасочная промышленность

Производство определенного цвета в многообразной цветовой палитре происходит через смешивание различных пигментов. Шестеренчатые насосы идеально справляются во время подачи каждого отдельного пигмента.

Пищевая промышленность

Значительное место занимают шестеренчатые насосы в пищевой промышленности, так, например, подача и перекачивание растительных и животных жиров, желатина, шоколада, какао, масла. Другие часто перекачиваемые жидкости: какао ликер, сливочное масло, белый шоколад, карамель, желе, пудинг, мед, сливки, сироп глюкозы и др.

Нефтехимическая промышленность

Шестеренчатые насосы имеют широкое применение в приложениях, связанных с продуктами нефтехимической промышленности. Насосы с большой производительностью можно использовать для загрузки и разгрузки цистерн, для транспортировки минерального масла, асфальта, асфальтовой эмульсии. Насосы с меньшей производительностью в основном работают при перекачке этих жидкостей между емкостями. При перекачке легких и тяжелых фракций масла можно использовать насосы для подачи и дозирования масла для котлов. Шестеренчатые насосы прекрасно работают с вязкими жидкостями, в основном при производстве и перекачивании моющих средств.

В конструкции шестеренчатых насосов учитывается многолетний опыт работы в сферах, требующих деликатного перекачивания разнообразных и сложных продуктов с сохранением специфической структуры и

состава продукта. Шестеренчатые насосы в специальном исполнении используются как для перекачки сахарного сиропа, так и на всех этапах технологического процесса производства шоколада.



Специальные насосы, разработанные для кондитерских изделий и производства шоколада

- разнообразие ряда шестеренчатых насосов
- выбор материала насоса
- гигиенический насос разработан для CIP и SIP промывки

Реверсивные насосы с загружающими и разгружающими режимами

- удобный трубопровод
- возможность наличия входного и выходного перепускного клапанов
- самовсасывающая способность
- широкий диапазон аппликаций при переменной скорости
- ровный и постоянный поток

Перекачивание низко- и высоковязких продуктов

- пропорциональное перекачивание для жидкостей с разнообразным уровнем вязкости
- низкие энергетические затраты и высокий уровень гидравлической производительности

Решение проблем

- простой в обслуживании
- длительный срок службы комплектующих частей
- низкие затраты на LCC (Life Cycle Cost сумма эксплуатационных затрат за весь период „жизни„ насоса)
- мы всегда принимаем правильное решение по любому вашему запросу



Шестеренчатые насосы широко применяются на всех этапах производства битума.



▶ Производство битумной эмульсии

- насосы перекачивают чистый битум, флюксанты, битум с эластомером
- при перекачивании сохраняется структура эмульсии

▶ Станции производства асфальта

▶ Загрузка/разгрузка битума на склад

▶ Распылитель битума на дорогах

- присутствует постоянный и ровный поток
- возможность регулирования производительности
- как дополнительная опция возможен электрообогрев насоса

▶ Производство изоляционного материала, гидроизоляции

- допускается высокое давление и температура

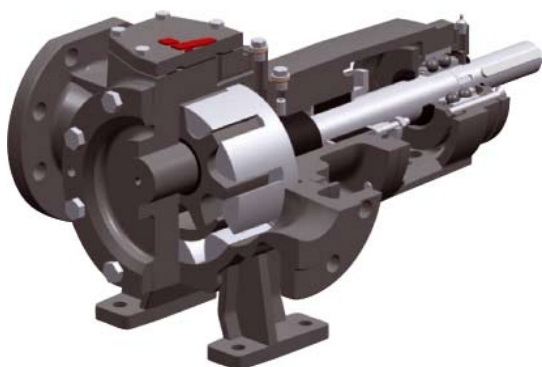

TG GP - версия насоса предназначена для перекачивания битума, клея, красок.



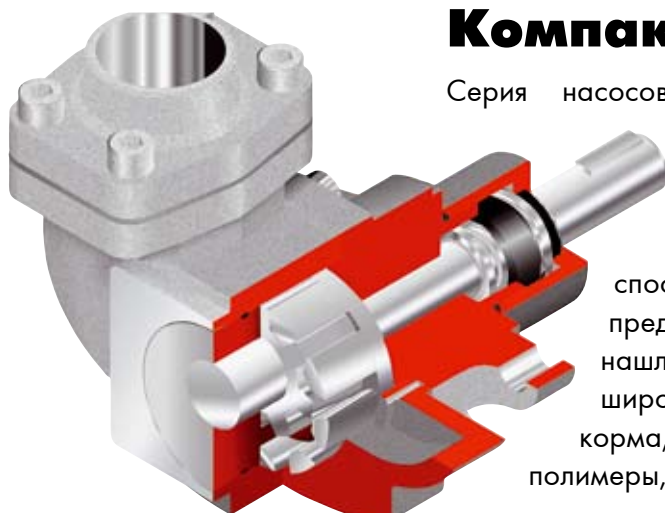

Компактная серия TGL

Серия насосов TGL является компактной версией шестеренчатых насосов Top Gear. Они используются там, где для размещения насоса недостаточно места. Наравне с прочной конструкцией, хорошей способностью самовсаса и комплексным предложением по уплотнениям, насосы TGL нашли свое применение в перекачивании широкой гаммы продуктов, таких как: животные корма, битум, дизель, жиры, масла, краски, полимеры, сироп, дополнения к бетону и др.

Различные варианты уплотнений

Уплотнения вала

Механическое уплотнение должно использоваться при перекачке жидкостей вязкостью до 1500 сП. Сальниковая набивка используется для перекачки очень вязких жидкостей. В нижеуказанных примерах можно использовать двойное механическое уплотнение PTFE.

Уплотнение типа V

Механическое уплотнение для масел, эмульсий, детергентов

Макс. вязкость: 1500 сП

Макс. температура: 175°С

Материалы: Графит/закаленная сталь, витон O-ринг

Уплотнение типа F

Универсальное неасбестовое уплотнение PTFE, для высоко- и низковязких жидкостей

Макс. температура: 200°С

Уплотнение типа R

Графитовая сальниковая набивка

Высокая химическая стойкость

Макс. температура: 300°С

Уплотнение типа L

Двустворчатое уплотнение препятствует кристаллизации, используется для опасных и «ненадежных» жидкостей таких как: изоцианы, растворители, краски.

Макс. температура: 170°С

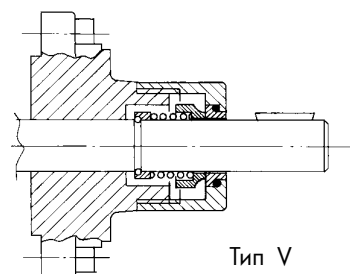

Тип V

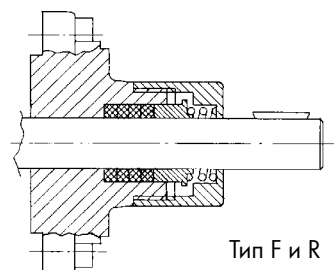

Тип F и R

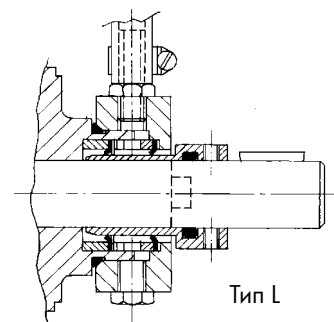

Тип L

Принцип работы насоса

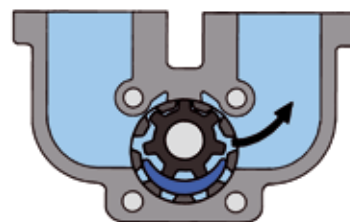
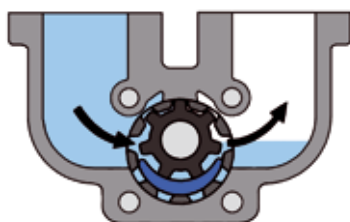
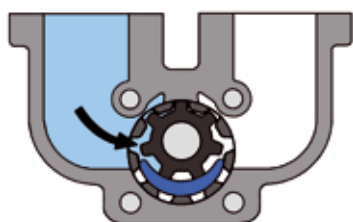

Насосы серии TGG и TGH это соединение надежной конструкции, гибкость в выборе некрепёжных деталей, уникальная форма межшестерного пространства и широкий выбор материалов и дополнительных опций таких как рубашка обогрева и крепёжных болтов.

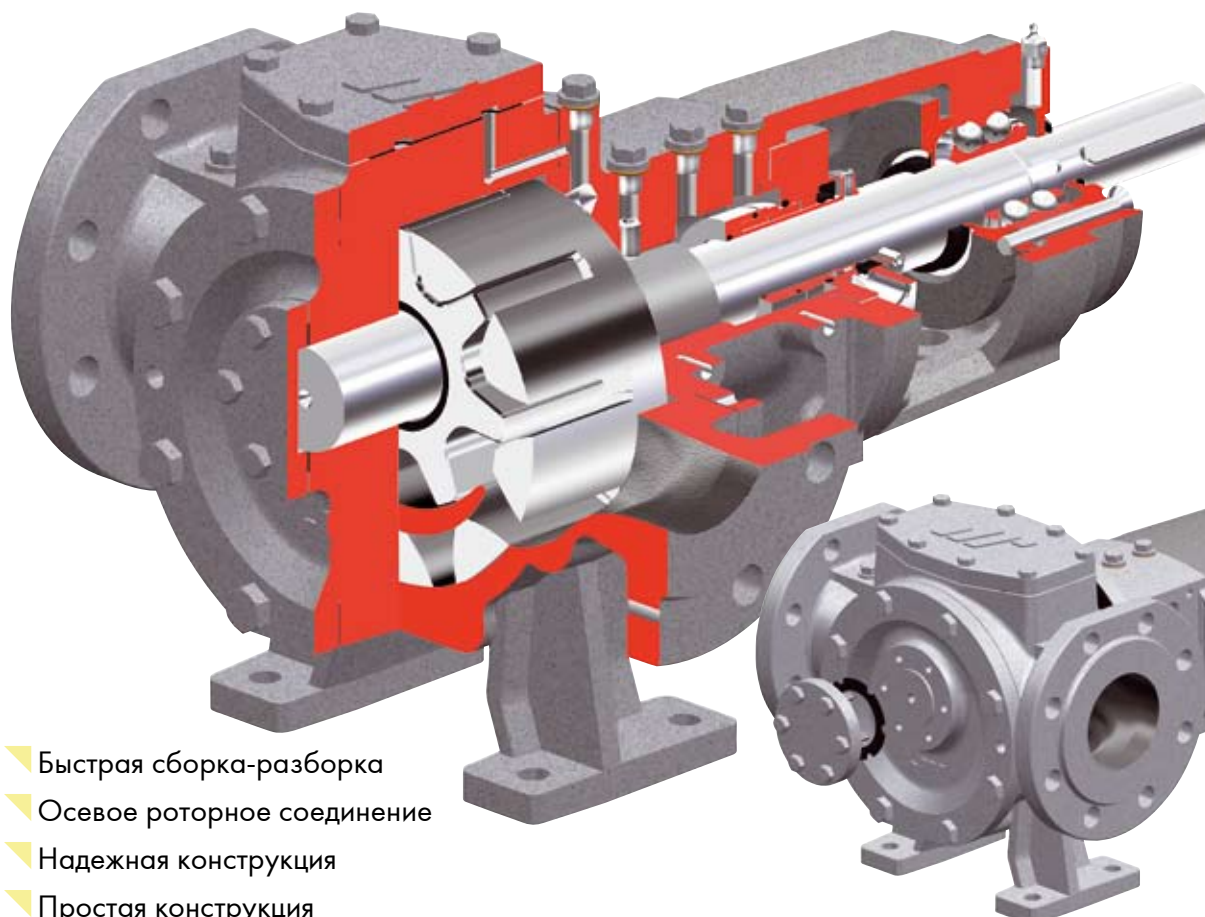

- ▶ Быстрая сборка-разборка
- ▶ Осевое роторное соединение
- ▶ Надежная конструкция
- ▶ Простая конструкция
- ▶ Демонтаж крышки как спереди так и сзади
- ▶ Исключена утечка во время теплового расширения
- ▶ Большие и надежные подшипники
- ▶ Ротор может быть выполнен из нерж. стали
- ▶ Вращающие части из легированных материалов

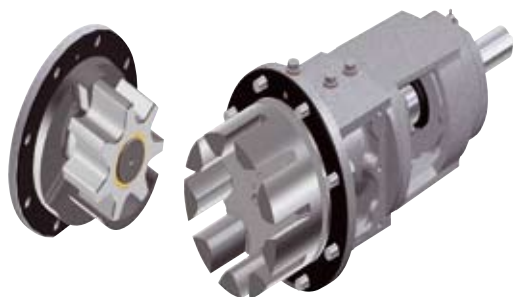

- ▶ Регулируемые осевые клиренсы
- ▶ Равномерный поток
- ▶ Оптимизирована производительность
- ▶ Возможность подбора материала изготовления в зависимости от перекачиваемой жидкости

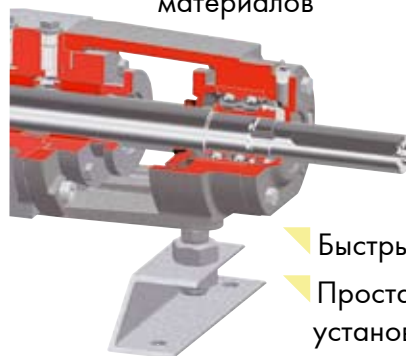

- ▶ Быстрый монтаж
- ▶ Простая осевая установка
- ▶ Компактные элементы

- ▶ Несколько опционных материалов для уплотнения вала, подшипников и гидравлических элементов
- ▶ Увеличен срок службы ротора, уплотнения и подшипников
- ▶ Возможность выбора подшипников из высококачественных сплавов
- ▶ Высокая производительность
- ▶ Уменьшен риск кавитации
- ▶ Оптимизирована форма ротора



- ▶ Регулировка осевых клиренсов
- ▶ Конструкция двойных шарикоподшипников
- ▶ Допускается V-образная ременная передача

Дополнительные опции

Опции уплотнения вала включают сальниковую набивку, одинарное и двойное механическое уплотнение, манжетное уплотнение и картриджное уплотнение.

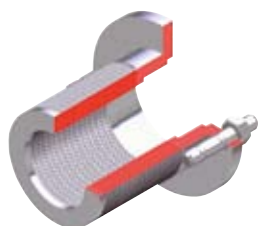

Сальниковая набивка

Рубашки обогрева и охлаждения обеспечивают производительность насоса в начальной и заключительной стадии,

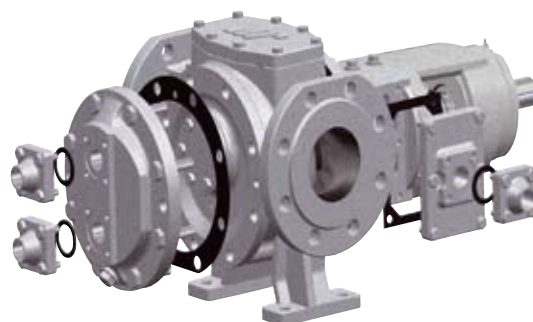

также предоставляются наилучшие условия для уплотнений во время работы, возможны различные опции: горячее масло, паро- и электрообогрев.



Картриджное уплотнение



Одинарное механическое уплотнение

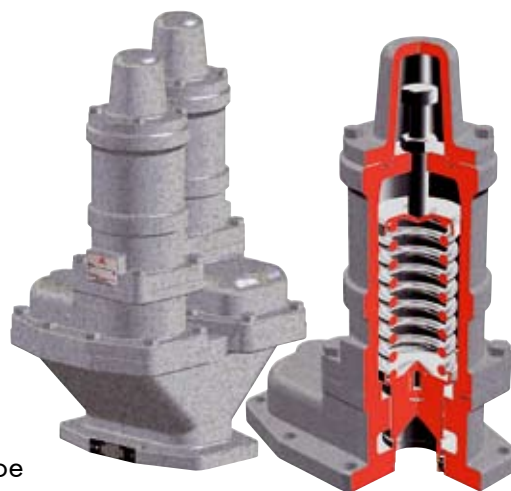

Встроенные предохранительные клапаны защищают насос, также как и другое оборудование в системе, от избыточного давления. Когда насос используется двуправленно, предоставляется двойной предохранительный клапан.

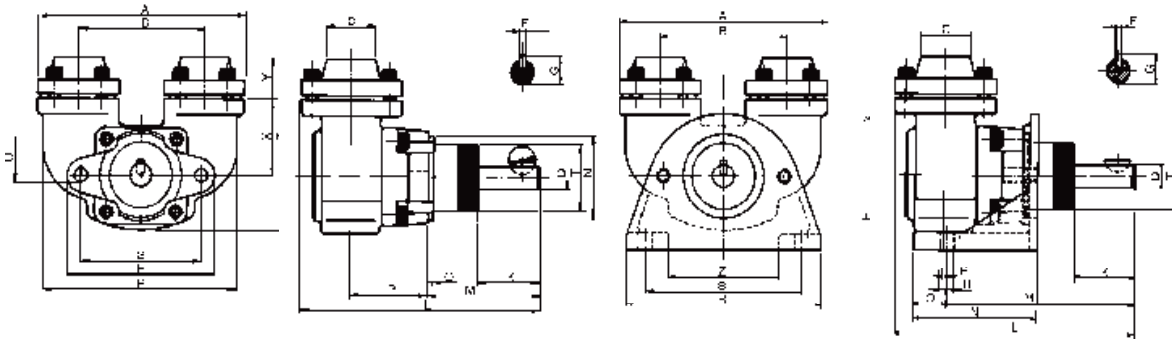

Тип	A	B	C	D ¹	F	G	H	K	L	M	N	O	P	R	S	T	U	X	Y	Z	Вес*
TGL002	123	68	30/	12	4	13,5	93	28	136	62	48	3	39	108	78	34	9,0	46	25	102	3,0
TGL004			BSP1"				44			98	67	18	3		85		8,5	71		68	
TGL009	162	98	38/	18	6	20,5	114	47	186	87	62	4	60	150	94	48	11,0	57	30	126	7,0
TGL018*			BSP1,1/4"				56			145	98	25	2		120			87		86	
TGL047	205	128	44,5/	25	8	28	160	47	220	107	90	4	67	182	140	60	11,0	81	30	175	13,5
TGL095			BSP1.1/2"				65			169	115	34	5		150		13,5	111		125	

*TGL018 размеры идентичны с RBS 4 (из нержавеющей стали)

* [кг]

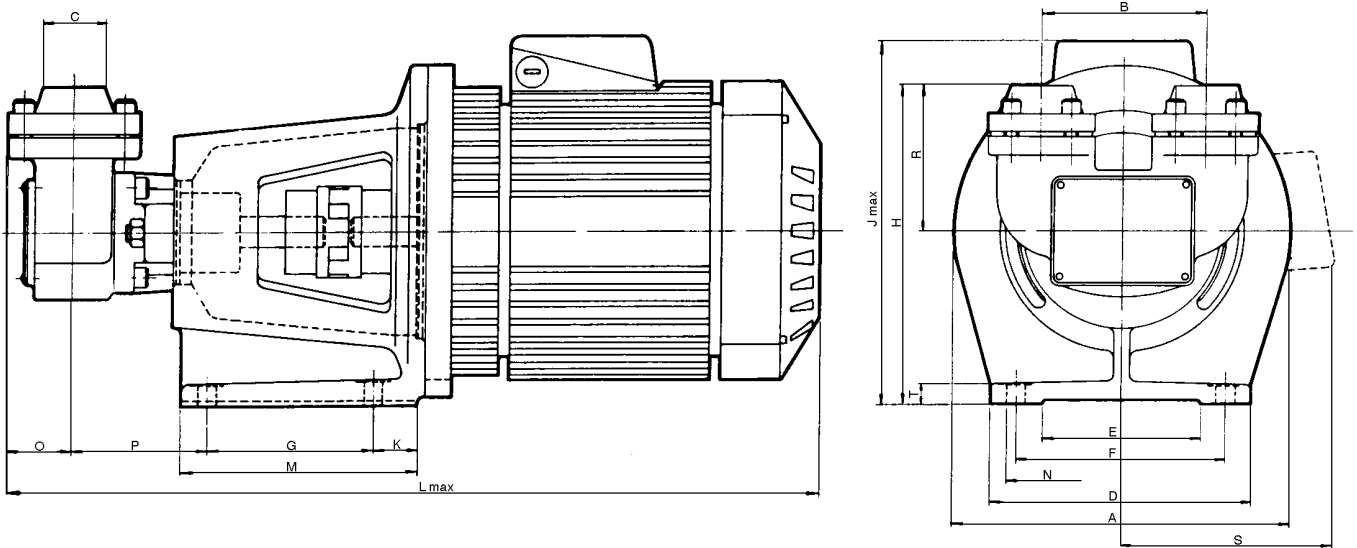

Тип	IEC	A	B	C	D	E	F	G	H ¹	J	K	L ¹	M	N	O ¹	P	R ¹	S	T	Вес [кг]	
TGL002	63	160	68	30/ BSP1"	145	85	120	60	156	185	25	380	100	9	35	57	71	90	15	7,5	21
	205									400		120									
TGL004	80	200							176	235	35	435	110					130		9,0	22
TGL009	63	160	98	38/ BSP1.1/4"	145	85	120	60	172	185	25	430	110	9		100	87	90	12	12,0	25
	71									205		450						120			
	80									235		490						130			
	TGL009*	90S	200			170	110	140		192	240		520		40			135	15	15,0	34
	TGL018*	90L						100				545	140	11		80		150		17,5	55
		100L	250			210	140	180		217	280		565					175			
	112M									305		630									
TGL047	90S	200	128	44,5/ BSP1.1/2"	200	130	170		231	255	40	570	175			87	111	135	15	24	43
	90L									595		150									
	TGL047	100L	250			230	160	200	120	241	280	50	625	185	11	46		175		27,0	64
	TGL095	112M								305		680						200		32,0	102
		132S	300							273	362	60	725	200		97		200	18		
	132M									770											

*TGL018 размеры идентичны с RBS 4 (из нержавеющей стали)

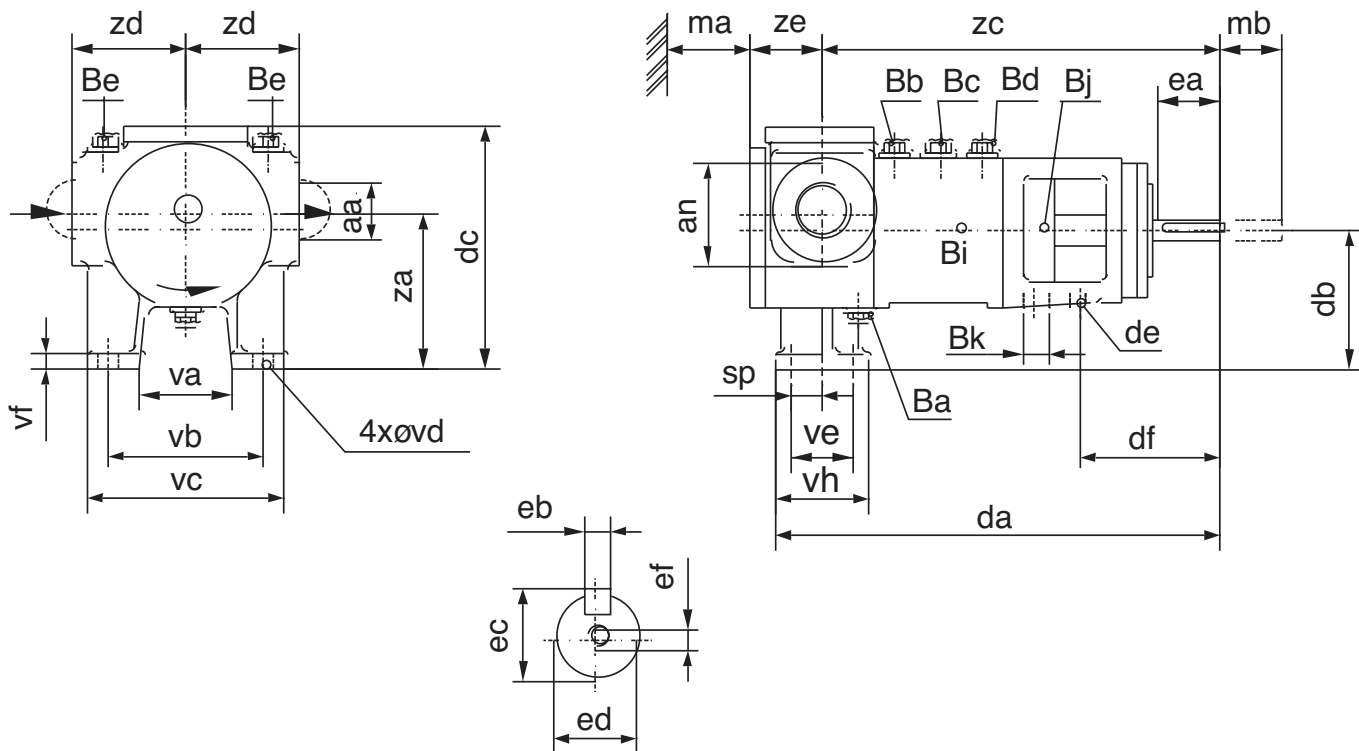

Тип насоса	aa	an	Ba	Bb	Bc	Bd	Be	Bi	Bj	Bk	da	db	dc	de	df	ea	eb	ec	ed	ef	ma	mb	sp	va	vb	vc	vd	ve	vf	vh	za	zc	zd	ze
TG H2-32	G1 ^{1/4}	60	G ^{1/4}	G ^{1/8}	-	-	G ^{1/4}	Rp ^{1/8}	Rp ^{3/8}	Rp ^{3/8}	246	80	147	M10	78	30	Sh9	16	14j6	-	50	85	17,5	51	90	115	10	35	10	55	90	218	65	41
TG H3-32	G1	60	G ^{1/4}	G ^{1/8}	-	-	G ^{1/4}	Rp ^{1/8}	Rp ^{3/8}	Rp ^{3/8}	246	80	147	M10	78	34	Sh9	16	14j6	-	50	85	17,5	51	90	115	10	35	10	55	90	218	65	46
TG GM2-25	G1	60	G ^{1/4}	G ^{1/8}	-	-	G ^{1/4}	Rp ^{1/8}	Rp ^{3/8}	Rp ^{3/8}	246	80	147	M10	78	34	Sh9	16	14j6	-	50	85	17,5	51	90	115	10	35	10	55	90	218	65	46
TG GM3-32	G1 ^{1/4}	70	G ^{1/4}	G ^{1/4}	G ^{1/4}	G ^{1/4}	G ^{1/4}	-	Rp ^{1/4}	Rp ^{3/4}	312	100	179	M12	78	40	6h9	20,5	18j6	M6	60	80	22	53	100	127	12	45	11	70	110	277	80	54

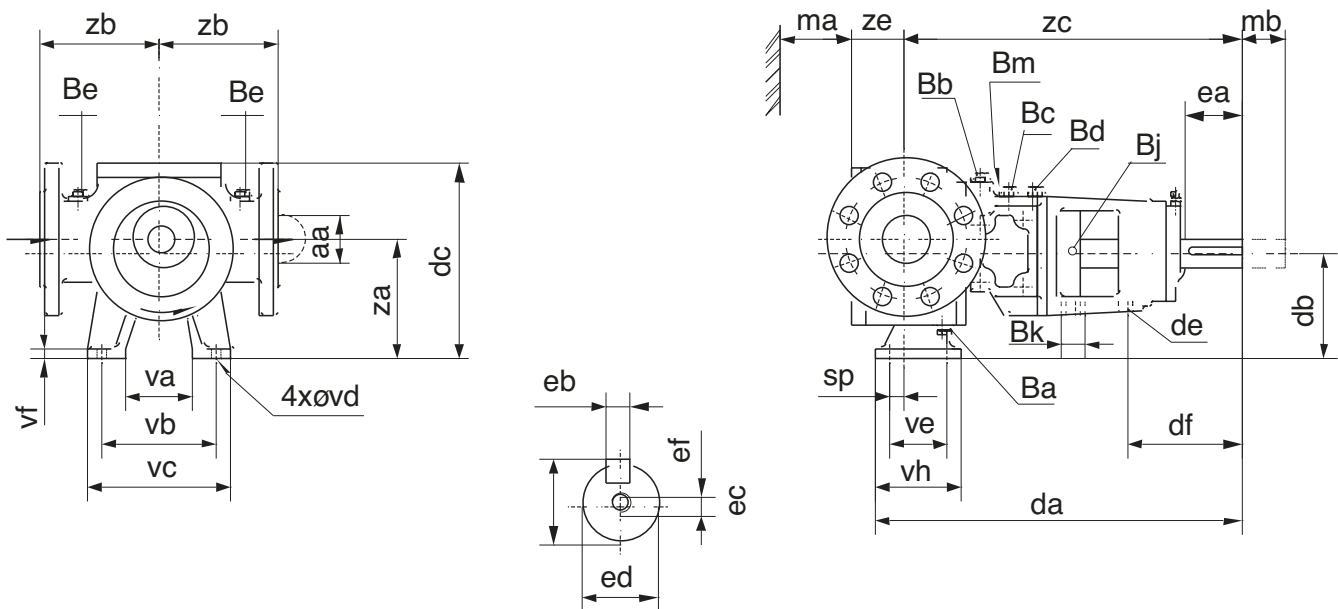

Тип насоса	aa	Ba	Bb	Bc	Bd	Be	Bj	Bk	Bm	da	db	dc	de	df	ea	eb	ec	ed	ef	ma	mb	sp	va	vb	vc	vd	ve	vf	vh	za	zb	zc	ze
TG H6-40	40	G ^{1/4}	G ^{1/4}	G ^{1/4}	G ^{1/4}	G ^{1/4}	Rp ^{1/4}	Rp ^{3/4}	-	312	100	191	M12	78	40	6h9	20,5	18j6	M6	60	80	22	53	100	127	12	45	11	70	110	100	277	61
TG G/H15-50	50	G ^{1/4}	G ^{1/4}	G ^{1/4}	G ^{1/4}	G ^{1/4}	Rp ^{1/4}	Rp ^{1/2}	-	289	112	209	M16	126	60	8h9	31	28j6	M10	75	75	15	70	120	150	12	60	14	90	125	125	359	61/68
TG G/H23-65	65	G ^{1/4}	G ^{1/4}	G ^{1/4}	G ^{1/4}	G ^{1/4}	Rp ^{1/4}	Rp ^{1/2}	-	400	112	219	M16	126	60	8h9	31	28j6	M10	80	80	26	80	130	160	12	60	14	90	125	125	359	70/80
TG G/H58-80	80	G ^{1/2}	G ^{1/4}	G ^{1/4}	G ^{1/4}	G ^{1/4}	Rp ^{1/4}	Rp ^{3/4}	G ^{1/4}	493	160	297	M20	159	80	10h9	35	32k6	M12	105	100	22,5	100	160	200	14	90	17	125	180	160	453	81/94
TG G/H86-100	100	G ^{1/2}	G ^{1/4}	G ^{1/4}	G ^{1/4}	G ^{1/4}	Rp ^{1/4}	Rp ^{3/4}	G ^{1/4}	526	160	315	M20	162	80	10h9	40	37k6	M12	125	115	32	100	160	200	14	90	17	125	185	180	476	91/109
TG G/H185-125	125	G ^{1/2}	G ^{1/4}	G ^{1/4}	G ^{1/4}	G ^{1/4}	Rp ^{1/4}	Rp ^{3/4}	G ^{1/4}	633	200	380	M20	204	110	14h9	51,5	48k6	M16	155	155	30,5	120	200	260	18	125	22	170	230	200	580	116/132
TG G/H360-150	150	G ^{3/4}	G ^{1/2}	G ^{1/4}	G ^{1/4}	G ^{1/4}	Rp ^{1/4}	Rp ^{3/4}	G ^{1/4}	774	250	468	M20	199	110	16h9	59	55m6	M20	200	185	85	160	270	330	22	180	24	230	300	240	664	146/168

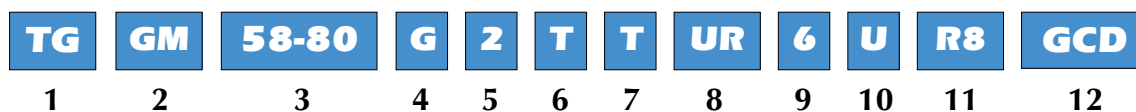
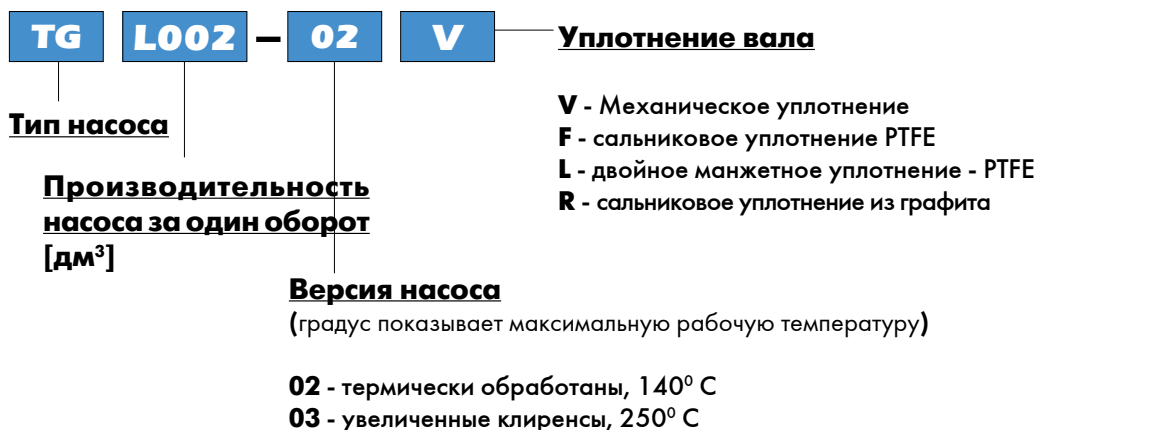

1. Серия насоса

TG = TopGear

2. Название серии

GP = общее назначение - сальниковая набивка

GS = общее назначение - одинарное механическое уплотнение

GM = общее назначение - модульная конструкция

H = аппликации со специальными требованиями

3. Производительность на 100 об. [дм³] и диаметр вход/выход [мм]

4. Материал исполнения корпуса

G = чугун

R = нержавеющая сталь

S = углеродистая сталь

N = ковкий чугун

5. Тип присоединения

1 = резьбовое

2 = фланцевое

6. Вариант исполнения корпуса насоса

O = Корпус насоса без рубашки обогрева

S = Корпус насоса с рубашкой обогрева (пар или жидкость) и резьбовым соединением

T = Корпус насоса с рубашкой обогрева (перегретый пар или термальное масло) и фланцевым соединением

E = Корпус насоса с электрической рубашкой обогрева

7. Вариант исполнения обогрева вокруг уплотнения вала

O = уплотнение вала без рубашки обогрева

S = уплотнение вала с рубашкой обогрева (пар или жидкость) и резьбовым соединением

T = уплотнение вала с рубашкой обогрева (перегретый пар или термальное масло) и фланцевым соединением

E = уплотнение вала с электрической рубашкой обогрева

TG	GM	58-80	G	2	T	T	UR	6	U	R8	GCD
1	2	3	4	5	6	7	8	9	10	11	12

8. Материал ведомой шестерни и вала

SG = закаленная сталь - чугун
 CG = графит - чугун
 BG = бронза - чугун
 HG = керамика - чугун
 SS = нитрированная сталь - сталь
 CS = графит - сталь
 BS = бронза - сталь
 HS = керамика - сталь
 US = твердый сплав - сталь
 BR = бронза - нержавеющая сталь
 CR = графит - нержавеющая сталь
 HR = керамика - нержавеющая сталь
 UR = твердый сплав - нержавеющая сталь

9. Материал вала ведомой шестерни

2 = закаленная сталь
 5 = закаленная азотированная сталь
 6 = нержавеющая сталь с твердым покрытием

10. Материал исполнения втулки ведущей шестерни

S = закаленная сталь
 C = графит
 H = керамика
 U = твердый сплав
 B = бронза
 V = бронза, шоколадная версия (возможна только для TG GM, TG H)

11. Материал исполнения ведущей шестерни и вала

G2 = чугун - закаленная сталь
 G5 = чугун - азотированная сталь
 G6 = чугун - нержавеющая сталь с твердым покрытием для набивки
 G8 = чугун - нержавеющая сталь с твердым покрытием для механического уплотнения
 N2 = азотированный ковкий чугун - закаленная сталь
 N5 = азотированный ковкий чугун - азотированная нержавеющая сталь
 N6 = азотированный ковкий чугун - нержавеющая сталь с твердым покрытием для сальниковой набивки
 N8 = азотированный ковкий чугун - нержавеющая сталь с твердым покрытием для механического уплотнения
 R2 = нержавеющая сталь - закаленная сталь
 R5 = нержавеющая сталь - нержавеющая азотированная сталь
 R6 = нержавеющая сталь - нержавеющая сталь с твердым покрытием для набивки
 R8 = нержавеющая сталь - нержавеющая сталь с твердым покрытием для механического уплотнения

12. Уплотнение вала

PO TC = сальниковая набивка без промывки
 PQ TC = сальниковая набивка с лантерным кольцом
 PR TC = сальниковая набивка; версия для шоколада
 GS = одинарное механическое уплотнение
 GCT = одинарное картриджное механическое уплотнение
 GCD = двойное картриджное механическое уплотнение
 GG = двойное картриджное механическое уплотнение "тандем"
 GD = двойное картриджное механическое уплотнение "back to back"

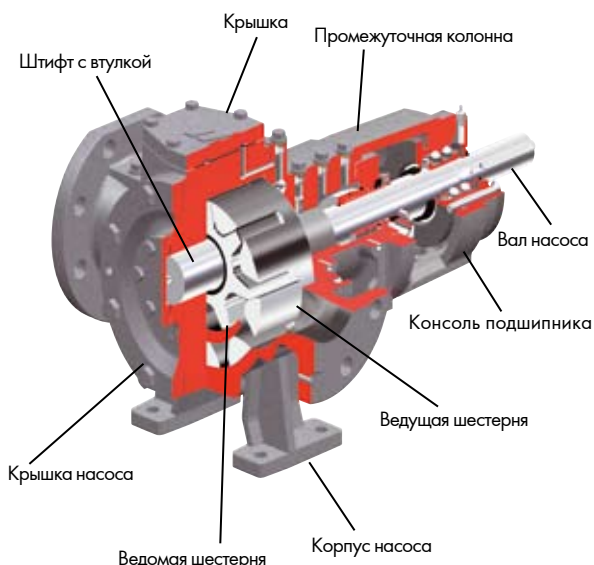

	TGL	TGG			TGH
		TGGS	TG GP	TG GM	
Корпус	Чугун	Чугун			Нержавеющая сталь Сталь Ковкий чугун
Ведущая шестерня + ведомая шестерня	Сталь	Ковкий чугун Нержавеющая сталь		Ковкий чугун Нержавеющая сталь	
Макс.производительность [м³/ч]	8	80	130	250	130
Макс.дифер.давление [бар]	30	10	16		16
Макс.температура [°C]	250	200	300		300
Макс.вязкость [m.Pas]	60 000	5000	80 000		80 000

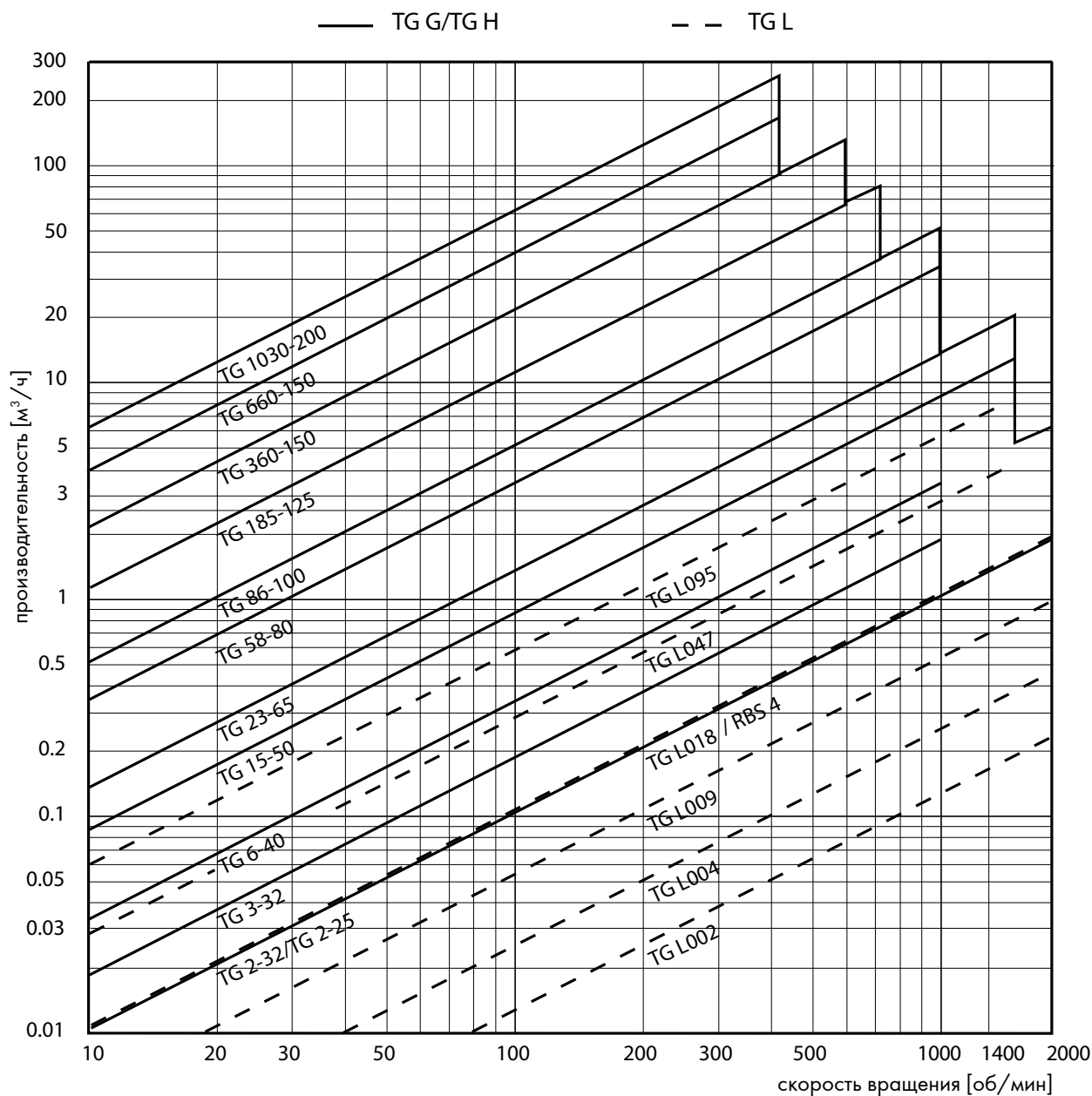



Мембранные насосы

Воздушные мембранные насосы применяются для перекачивания химически агрессивных и вязких жидкостей. Преимуществом этих насосов является хорошие всасывающие способности и возможность перекачивания жидкостей с механическими примесями. Насосы имеют сертификат ATEX.

Модель: T, TX, TF
Макс. давление: 8 бар

Производительность: 0-800 л/мин
Исполнение: PE, PTFE, алюминий, чугун, нерж.сталь



Центробежные насосы - серия СТ

Центробежные насосы выполнены полностью из нержавеющей стали AISI 316L, из материалов допустимых для контакта с пищевыми продуктами. Благодаря этой характеристике, насосы широко применяются в пищевой, фармацевтической и косметической промышленности. Насосы имеют сертификат ATEX.

Модель: СТ, CTV, CTM,
Макс. давление: 5 бар

Производительность: 0-50000 л/ч
Исполнение: PP, PVC, PVDF, нерж.сталь



Насосы с магнитной муфтой

Центробежные насосы с магнитной муфтой это герметические насосы. Применяются прежде всего при перекачке жидкостей с высокими требованиями к безопасности, везде, где недопустима протечка насоса.

Модель: MKP, MKPL, MSKP, MSKS и др
Макс.давление: 16 бар

Производительность: 0-600 м³/ч
Исполнение: PVDF, PTFE, PFA, нерж.сталь

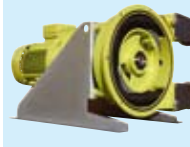

Перистальтические насосы

Перистальтические и шланговые насосы применяются для перекачивания жидкостей с высокой вязкостью, содержащих твердые частицы. Они обладают хорошим всасыванием, не имеют механических уплотнений, имеют простую конструкцию.

Модель: ALH
Макс.давление: 15 бар

Производительность: 0-150 м³/ч
Исполнение: широкая гамма эластомеров



Насосы с гибким импеллером

Насосы с гибким импеллером широко применяются в пищевой, косметической и химической промышленности. Они используются для перекачивания жидкостей с разной вязкостью, с содержанием мягких механических примесей. Данные насосы сертифицированы FDA.

Модель: FIP
Макс.давление: 4 бар

Производительность: 0-500 л/мин
Исполнение: нерж. сталь, бронза



Кулачковые насосы

Кулачковые насосы - гигиеническая версия, предназначены для применения в пищевой, фармацевтической и химической промышленности. Они гарантируют деликатный процесс перекачивания и не разрушают внутренней структуры жидкости.

Модель: TopWing, TopLobe
Макс. давление: 22 бар

Производительность: 0-115 м³/ч
Исполнение: нерж. сталь



Шестеренчатые насосы

Шестеренчатые насосы имеют широкий спектр применения. Они используются в нефтехимической, целлюлозно-бумажной, пищевой промышленности. Могут перекачивать разнородные жидкости: редкие и вязкие, от шоколада до дизтоплива. Насосы имеют прочную конструкцию, предлагающую высокую надежность и долгий срок эксплуатации.

Модель: TG (L,G,H)
Макс.давление: 30 бар

Производительность: 0-180 м³/ч
Исполнение: чугун, сталь, нерж.сталь



Винтовые насосы

Винтовые насосы могут перекачивать разнородные жидкости: абразивные, неоднородные и эмульсионные, содержащие твердые частицы, вязкие. Насосы применяются в химической, нефтеперерабатывающей, горнодобывающей, пищевой промышленности.

Модель: MN, N, X, H, HS, V, R
Макс.давление: 24 бар

Производительность: 0-190 м³/ч
Исполнение: чугун, сталь, нерж.сталь



Бочковые насосы

Бочковые насосы это насосы для откачки жидкостей из стандартных контейнеров, таких как бочки, кубы и другие продукты, глубина которых не превышает 1,2 м. Они могут перекачивать как пищевые продукты, так и промышленные.

Модель: JP
Макс. давление: 1,5 бар

Производительность: 0-50 л/мин
Исполнение: PP, PVDF, нерж. сталь



Насосы-дозаторы

Характерной чертой дозирующих насосов является точная регулировка производительности, независимая от напора. Насосы наиболее широко применяются в высокотехнологических автоматизированных процессах производства. Используются для перекачки неабразивных жидкостей, а также жидкостей с содержанием небольшого количества твердых частиц.

Модель:
A, B, D, S
Макс. давление: 250 бар

Производительность: 0-150000 л/ч
Исполнение: PP, PVC, PVDF, нерж. сталь



Вертикальные насосы

Вертикальные центробежные насосы приспособлены для монтажа непосредственно над емкостью, из которой перекачивается жидкость. Конструкция этих насосов предрасполагает использование их прежде всего для перекачки химически агрессивных жидкостей.

Модель: S
Макс.давление: 6,5 бар

Производительность: 0-190 м³/ч
Исполнение: PP, C-PVC, PVDF



Насосы для фильтр-прессов

Насосы для фильтр-прессов применяются для разделения при помощи давления жидкого вещества от сухой массы данного продукта. Насосы широко применяются при производстве фарфора, керамики, в очистных сооружениях.

Модель: FP, TF
Макс. давление: 24 бар

Производительность: 0-18 м³/ч
Исполнение: PP, сталь, нерж. сталь

www.tapflo.com.ua

Предлагаем ознакомиться с полной гаммой наших продуктов на сайте фирмы

tapflo



Центральный офис:

ООО "Талфло"
08341, Киевская обл.,
Бориспольский р-н.
с. Петровское, ул. Садовая, 2
тел.: +38 (044) 222-68-44
факс: +38 (044) 222-68-45
моб.: +38 (050) 477-99-60
e-mail: sales@tapflo.com.ua

Контакты в регионах Украины:

Днепропетровск:

тел.: +38 (050) 477-99-61
e-mail: dne@tapflo.com.ua

Донецк:

тел.: +38 (050) 477-99-64
e-mail: har@tapflo.com.ua

Киев:

тел.: +38 (050) 356-16-17
e-mail: kiev@tapflo.com.ua

Киевская обл.:

тел.: +38 (050) 355-89-99
e-mail: kiev@tapflo.com.ua

Львов:

тел.: +38 (050) 477-99-62
e-mail: lvv@tapflo.com.ua

Николаев:

тел.: +38 (050) 477-99-63
e-mail: nik@tapflo.com.ua

Харьков:

тел.: +38 (050) 312-42-45
e-mail: har@tapflo.com.ua

Хмельницкий:

тел.: +38 (050) 413-49-66
e-mail: lvv@tapflo.com.ua

www.tapflo.com

TAPFLO имеет своих представи-
телей в более 30 странах мира.
Предлагаем ознакомиться с
продукцией нашей компании на
международном сайте.

